



VÁLVULA DE RETENÇÃO DE FECHAMENTO RÁPIDO VA-401

Solução para transientes hidráulicos ou golpe de aríete.

O Golpe de de aríete é um fenômeno largamente conhecido, e ocorre sempre que o escoamento de um líquido é bruscamente interrompido numa tubulação pressurizada. Uma das causas mais frequentes do golpe de aríete, por exemplo, é o desligamento acidental dos conjuntos de recalque em uma estação elevatória. Quando o bombeamento é interrompido, o fluxo toma o sentido contrário em direção à válvula de retenção, que está instalada na saída da bomba. Segundos após a reversão do fluxo, as válvulas de retenção convencionais fecham-se devido ao refluxo, aumentando, assim, a velocidade do fluido reverso, causando sobrepensões no sistema e desgastando os componentes internos da válvula e da tubulação.

Para solucionar este problema, foi desenvolvida a **VÁLVULA DE RETENÇÃO DE FECHAMENTO RÁPIDO VA-401**. Com características de fechamento positivo, a válvula fecha-se antes da ocorrência da reversão do fluxo; isto faz com que o fechamento da válvula ocorra quando a pressão de montante ainda é maior do que a de jusante -- na ordem de 0,5 psi--, sustentando a coluna de água na tubulação e impossibilitando o refluxo.



Características e Benefícios

- Layout Eficiente:
 - Dimensões reduzidas
 - Pode ser instalada em qualquer orientação
 - Fechamento rápido e silencioso
 - Sistema de vedação simplificado
- Corpo construído em peça única
- Obturador em aço inox ou materiais não ferrosos
- Abertura pela ação do fluxo e fechamento pela mola
- Mola cônica ou helicoidal em aço inox
- Eixo em aço inox polido para melhor deslizamento
- Estanqueidade garantida pela sede
- Pouca manutenção e vida longa

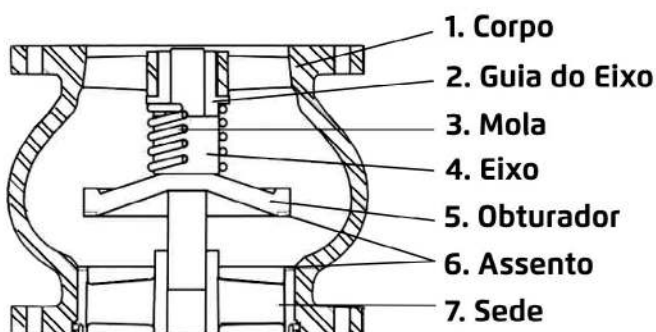

Instruções de Instalação

- Projetada para ser instalada entre flanges e sem qualquer restrição de orientação:
 1. Verificar se o sentido do fluxo coincide com o sentido da seta vermelha no corpo da válvula.
 2. Utilizar uma junta para cada lado do flange antes da montagem.
 3. Utilizar parafusos, arruelas e porcas em cada lado do flange.
 4. Apertar as porcas sempre no sentido oposto e de forma gradual.





Gráfico de Perda de Carga

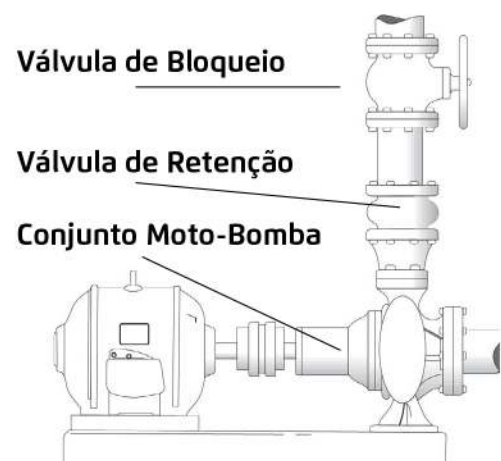

Tabela de Pesos e Medidas

Diâmetro		L	Peso (kg)
Pol.	MM		
2"	50	120,6	10
3"	75/80	152,4	20
4"	100	184,2	27
6"	150	228,6	50
8"	200	257,2	65
10"	250	304,8	110
12"	300	365,1	170
14"	350	400,0	185
16"	400	447,7	245
18"	450	475,3	380
20"	500	523,9	500
24"	600	609,6	600

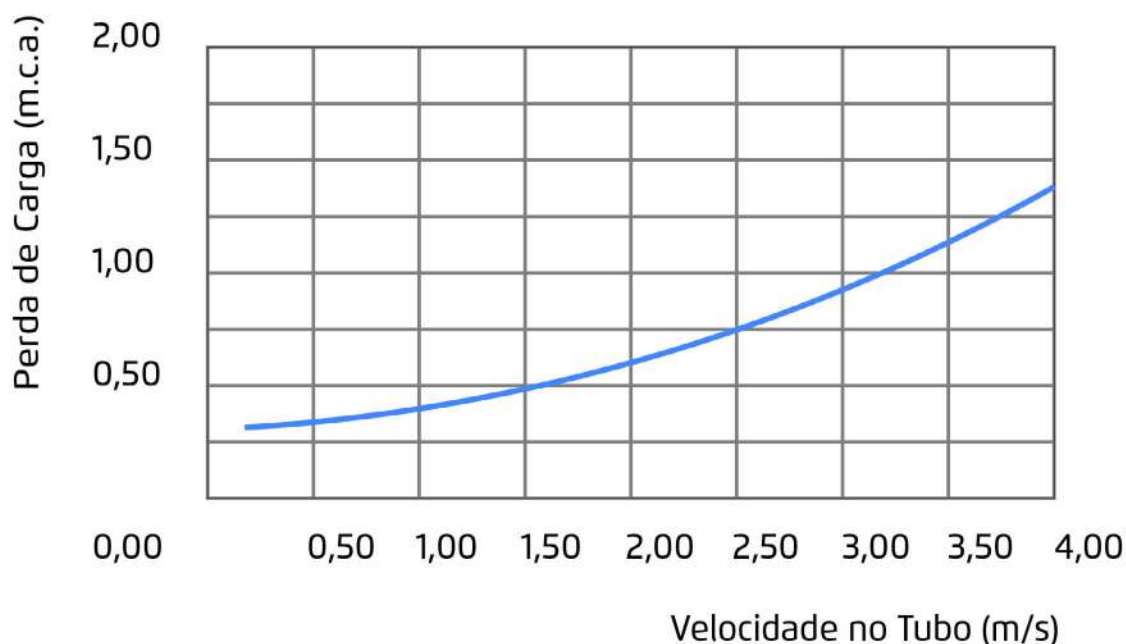